

Перв. примен.
Справ. №
Подп. и дата
Инв. № дудл.
Взам. инв. №
Подп. и дата
Инв. № подл.



Таблица уровней датчика

Обозн.	Уровень поверхности
1	Аварийный уровень
2	Сигнал нижнего уровня
3	Включение насоса
4	Отключение насоса
5	Общий электрод

Техническая характеристика

- Назначение: для производства пара, 2000
- Тип котла – паровой, стальной, жаротрубный трехходовой,
- Паропроизводительность, кг/ч 14
- Теплопроизводительность, МВт –природный газ, дизель
- Вид топлива: –природный газ, дизель
- КПД котла, брутто, %, не менее –природный газ 88
- Температура воды на входе, °C, не более 105
- Температура насыщения пара, °C, не более 175
- Рабочее давление воды на входе в котел, МПа, не более 0,8
- Водяной объем котла, м³ 4,98
- Паровой объем котла, м³ 0,64
- Расход воды через котел, м³/час, (номин) 2,2
- Гидравлическое сопротивление, кПа (мбар), не более 1,12 (11,2)
- Аэродинамическое сопротивление, Па, не более 460
- Поверхность нагрева, м² 60
- Габаритные размеры котла, мм
 - длина 3860
 - ширина 2131
 - высота 2588
- Масса котла без воды, кг 6100

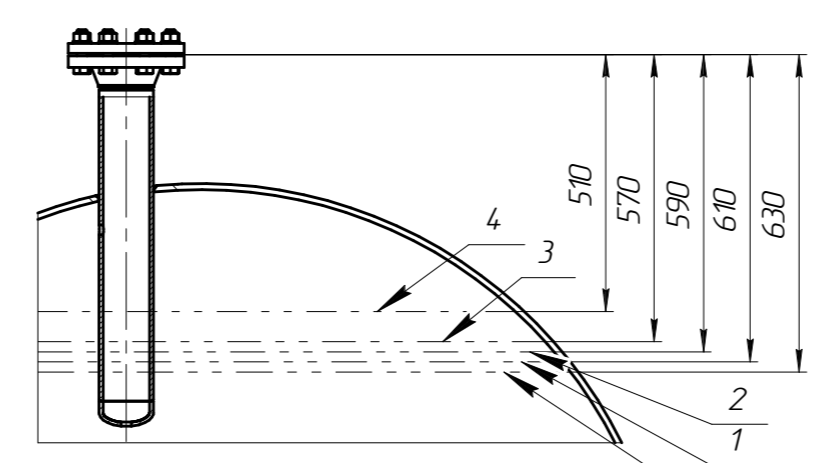
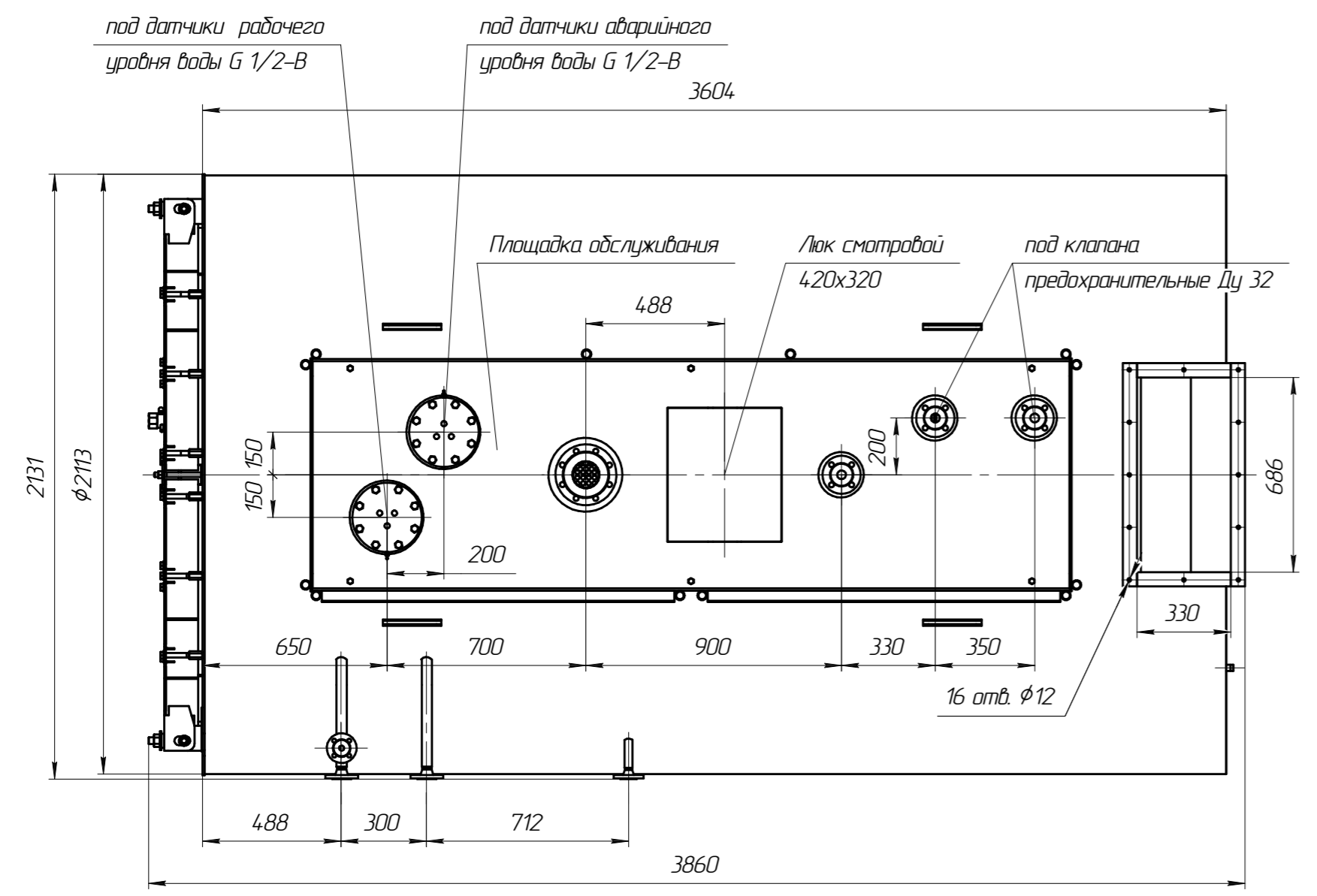
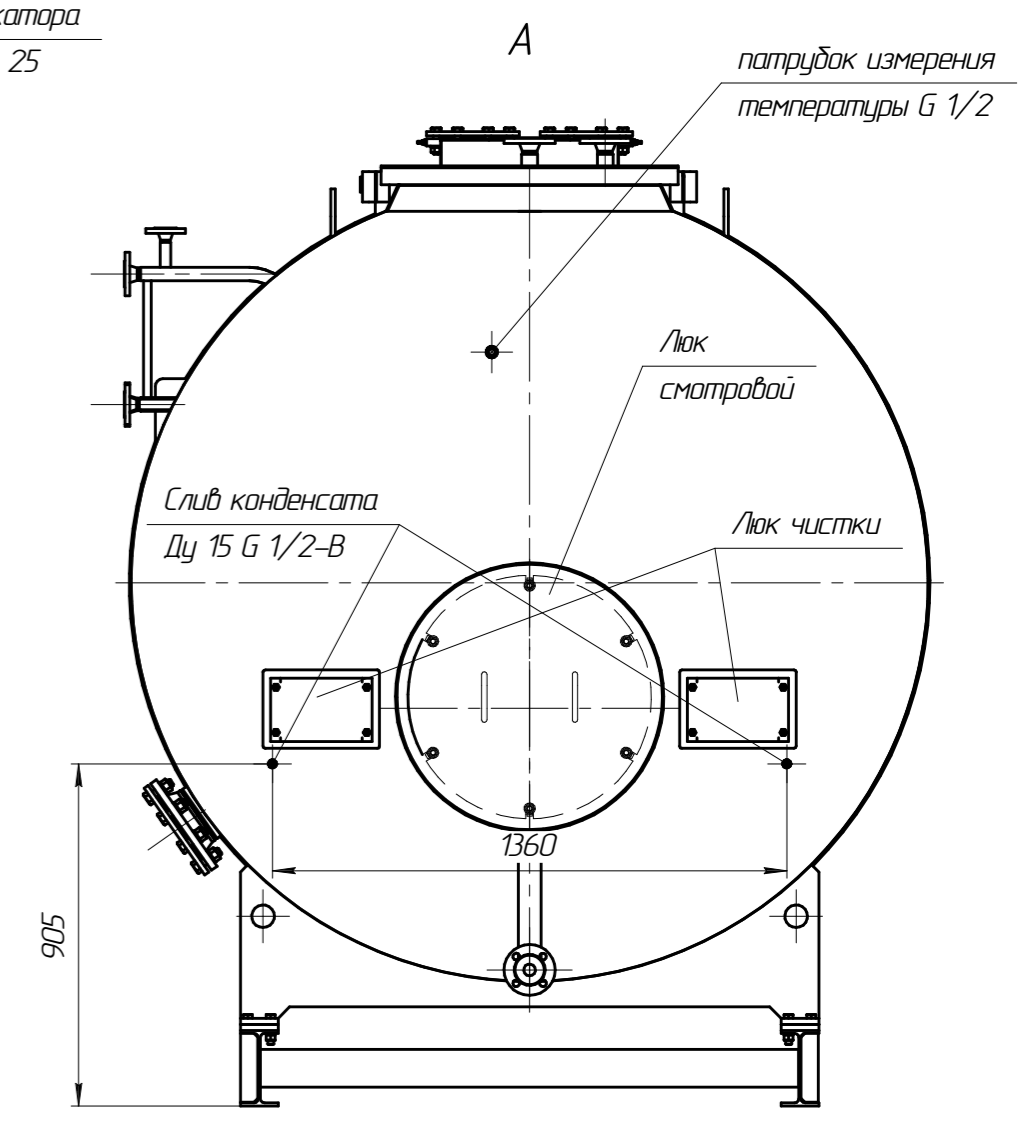
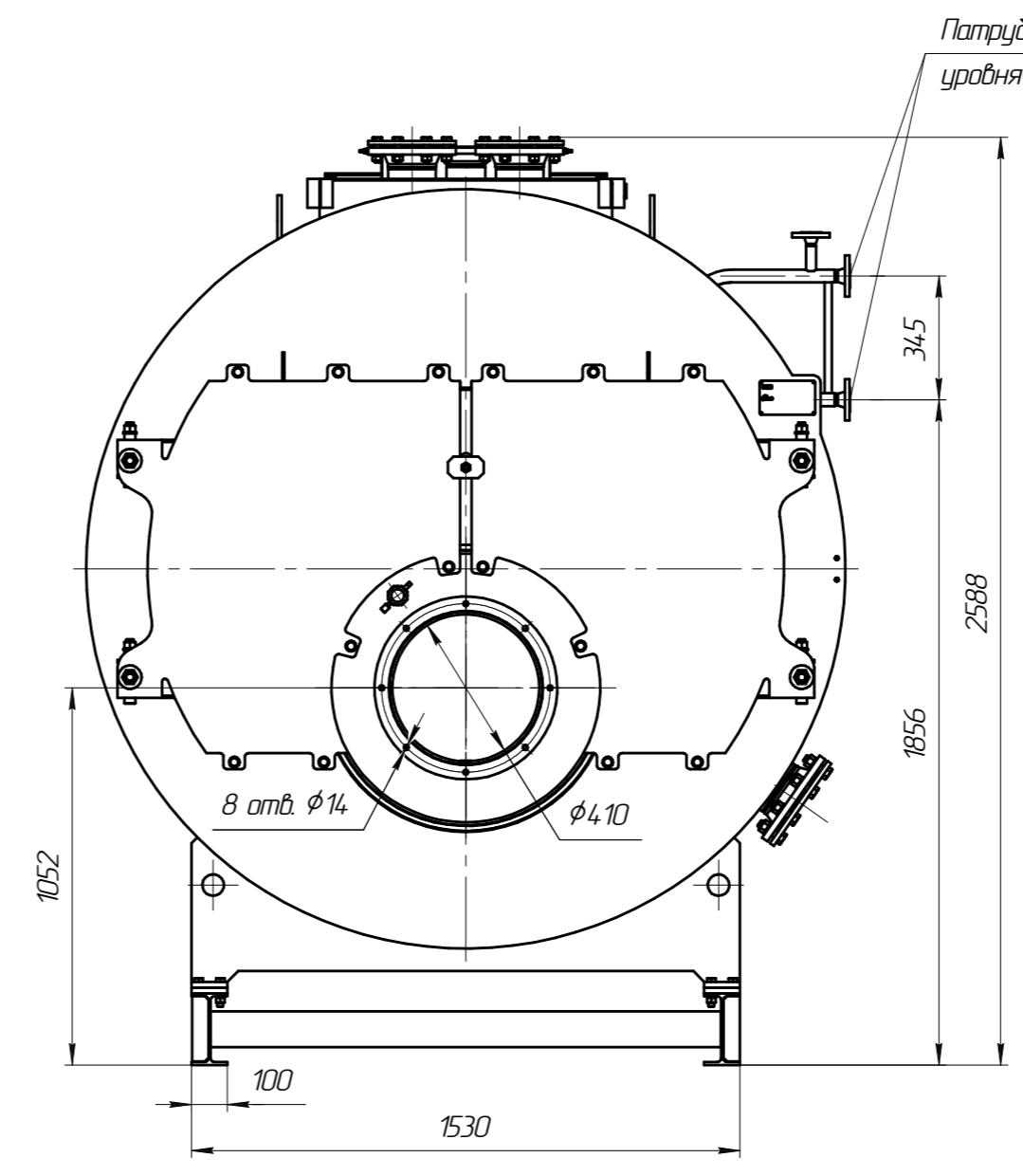
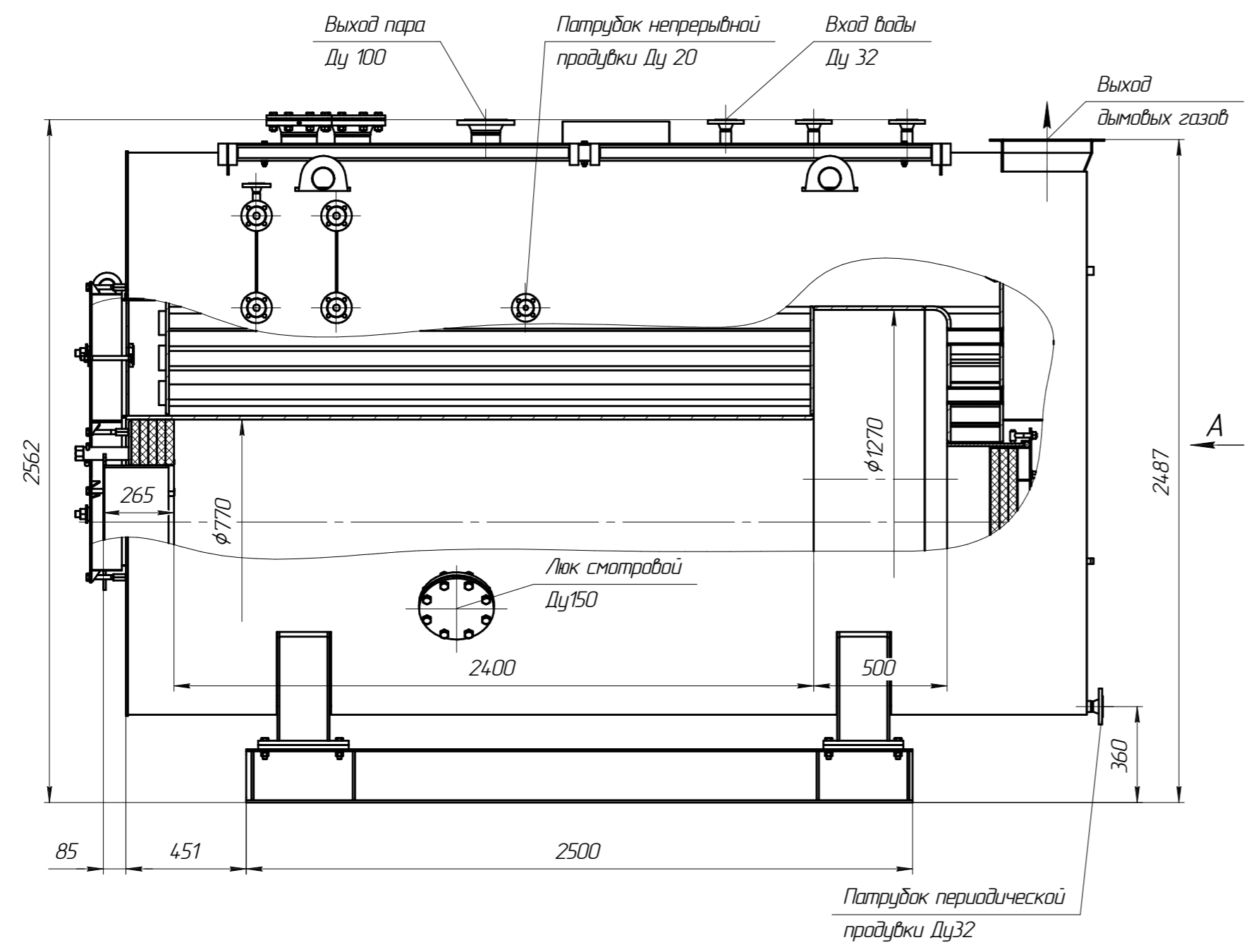
Схема строповки

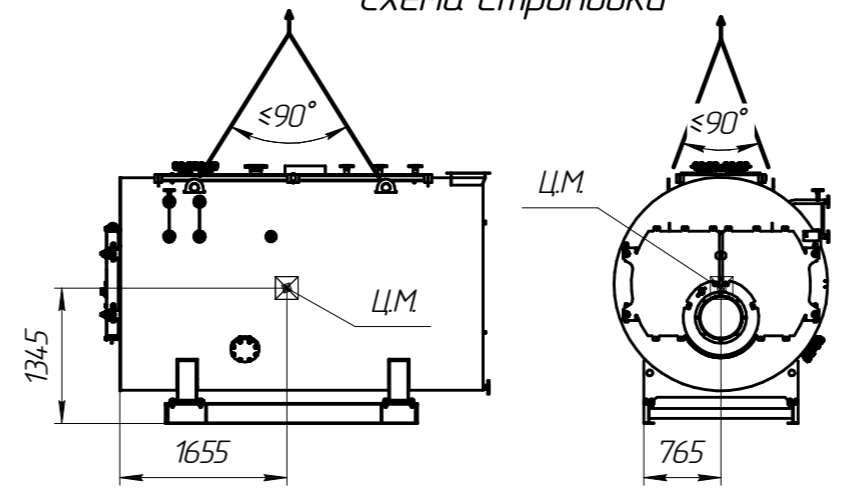

Изм./Лист	№ докум.	Подп.	Дата	Котел ARCUS IGNIS P-2000 8бар (E-2,0-0,8 Г) Чертеж общего вида	Лист	Масса	Масштаб
Разраб.					Лист	6100	1:20
Проб.					Листов		1
Т.контр.							
Н.контр.							
Утв.							